

1500HLX

1500 HLX

HYDRAULIC CRAWLER CRANE

Specifications & Lifting Capacities

HITACHI SUMITOMO



1307 © 06H.JA130

アタッチメントバリエーション

| | | | |
|-----------|------------------------|----------------------------------|----------------------------|
| ロープ速度* | フロント/リヤ (定格 13.5t 負荷時) | m/min | 110 (45) |
| | 第3ウインチ (定格 13.5t 負荷時) | | 95 (30) |
| | ブーム起伏 | | 44 |
| 旋回速度 | | min ⁻¹ (rpm) | 1.7 |
| 走行速度 高/低* | | km/h | 1.5 / 0.9 |
| 登坂能力 | | % (度) | 30 (17) |
| エンジン名称 | いすゞ 6HK1 (2011年基準適合) | | |
| 定格出力 | | kW/min ⁻¹ (ps/rpm) | 210 / 1900 (285 / 1900) |

【注】

*印は負荷により速度変化します。

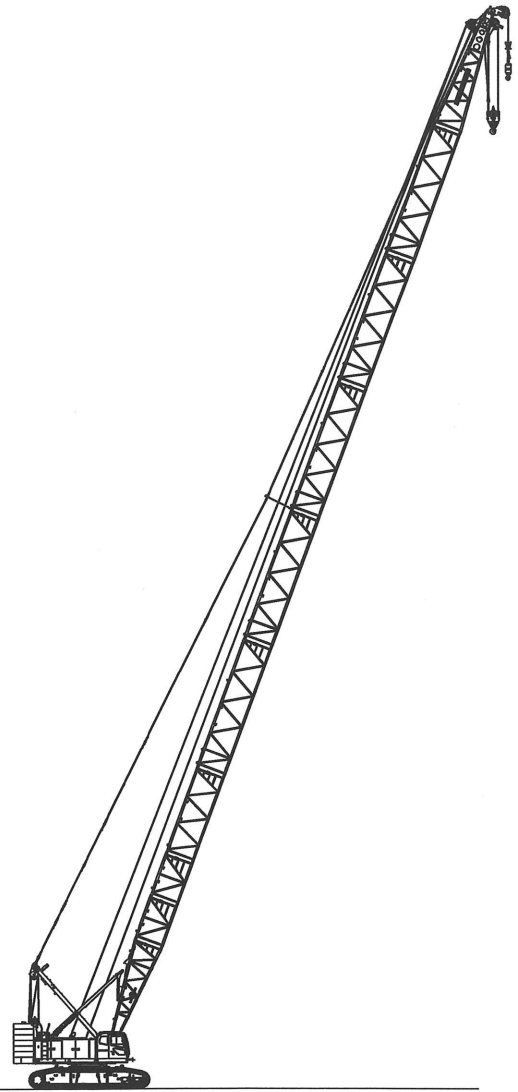
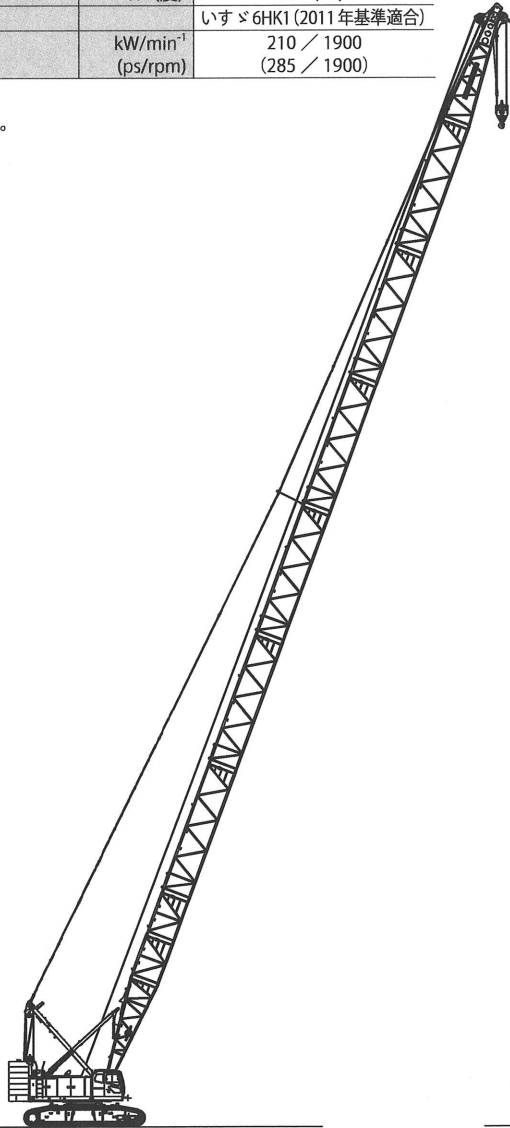

クレーン仕様ブーム最長

| | | |
|-------|----------------------------|--------------------------------|
| ブーム長さ | m | 15 ~ 75 |
| 接地圧 | kPa (kgf/cm ²) | 110 (1.12) (ブーム最長 35t フック付) |
| 全装備質量 | t | 約 148 (ブーム最長 35t フック付) |

クレーン仕様 補助シーブ付きブーム最長

| | | | |
|-------|----------------------------|--|---------|
| ブーム長さ | m | 1車補助シーブ | 15 ~ 72 |
| | | 2車補助シーブ | 15 ~ 69 |
| 接地圧 | kPa (kgf/cm ²) | 111 (1.13) (ブーム最長+補助シーブ 35t + 13.5t フック付) | |
| 全装備質量 | t | 約 149 (ブーム最長+補助シーブ 35t + 13.5t フック付) | |

バリエーション

アタッチメントバリエーション

2

仕様

仕様

4

クレーン仕様

5

| | |
|--------------------------------|----|
| 寸法図／仕様 | 5 |
| ブームの標準構成表 | 6 |
| 作業範囲図 | 7 |
| ■主ブーム | 7 |
| ■補助シーブ | 8 |
| ■2車補助シーブ | 9 |
| ■補助シーブ付き主ブーム | 10 |
| ■2車補助シーブ付き主ブーム | 11 |
| 定格総荷重表 | 12 |
| ■主ブーム | 12 |
| ■補助シーブ | 13 |
| ■補助シーブ付き主ブーム | 14 |
| ■2車補助シーブ | 15 |
| ■2車補助シーブ付き主ブーム | 16 |
| ■第3ウインチ使用時の主ブーム | 17 |
| ■第3ウインチ使用時の補助シーブ付き主ブーム | 18 |
| ■第3ウインチ使用時の2車補助シーブ付き主ブーム | 19 |

クラムシェル仕様

20

| | |
|---------------|----|
| 寸法図／仕様 | 20 |
| ■作業範囲 | 20 |
| ■仕様 | 20 |
| ■バケット | 20 |
| ■定格総荷重表 | 20 |

テクニカルデータ

分解時の質量と外形寸法

21

| | |
|------------------|----|
| 質量・外形寸法一覧表 | 21 |
|------------------|----|

装備品一覧

25

| | |
|--------------------|----|
| 標準装備・オプション一覧 | 25 |
|--------------------|----|

仕様

エンジン

| | |
|---------|---|
| エンジン名称 | いすゞ 6HK1 |
| エンジンタイプ | 4 サイクル、水冷式、直接噴射式、ターボチャージャー付ディーゼルエンジン |
| 排気量 | 7.79 L |
| 定格出力 | 210 kW / 1,900 min ⁻¹ (285 ps / 1,900 rpm) |
| 燃料タンク容量 | 460 L |
| 備考 | エンジンは、2011 年基準に適合。 エンジンの定格出力は、エンジンオルタネータを装備し、ファンのない状態での国際的な定格算出方式に基づく。 |

コントロール

| | |
|------------|---|
| コントロールシステム | メインアクチュエータは、パイロット油圧システムが制御するメイン油圧システムにより動作する。安全装置は、各種電子制御回路を油圧システムと組み合わせることで確実な動作を確保している。動作速度は作業に応じて、コントロールレバーのストロークとコントロールダイヤルを使って正確に制御可能。 |
| コントロールレバー | 人間工学に基づく設計と配置。アームチェアーレバータイプが標準装備。クロス操作レバータイプとフロントレバータイプはオプションで用意。 |
| ディスプレイ | 8 インチサイズ。オペレータの視界を妨げることなく、容易に作業状態を確認できるように配置。 |

油圧システム

| | | | |
|----------|------------|---------------------------|--|
| 作動油タンク容量 | 320 L | | |
| 油圧ポンプ容量 | 最大 | 31.4 MPa / 34.3MPa (走行のみ) | |
| | P1 | 266 L / min | フロント、リヤ、ブーム起伏ウインチ、走行 |
| | P2 | 266 L / min | フロント、リヤ、第3ウインチ、走行 |
| | P3 | 152 L / min | 旋回、ジャッキアップ、サイドフレーム連結 |
| | P4 | 39 L / min | パイロットコントロール、ブレーキ冷却、リーピングウインチ、油圧タグライン、その他 |
| | P5 | 39 L / min | |
| | P6 | 39 L / min | |
| P7 | 29 L / min | | |

ウインチ

| フロント、リヤウインチ | | | |
|--------------------|---------|--|-------------|
| ウインチ | フロント | リヤ | |
| ロープ径 | 28 mm | 28 mm | |
| ロープ長さ | 巻取り長さ | 255 m | 160 m 補助シーブ |
| | 作業時最大 | 235 m | 235 m |
| | 非作業時最大 | 290 m | 290 m |
| ロープ引張力 | 定格 | 132 kN | 132 kN |
| | 標準装備 | ペダル操作により制御するブレーキ付きフリーフォールウインチ 低負荷時には、エンジン回転数が低い ECO ウインチモードにより、高速ウインチ動作が可能。 | |
| ブーム起伏ウインチ | | | |
| ロープ径 | 22.4 mm | | |
| ロープ長さ | 巻取り長さ | 195 m | |
| マルチディスクブレーキ付 油圧モータ | | | |

第3ウインチ (オプション)

| | | |
|--------|-------------------------------|--------|
| ロープ径 | 26 mm | |
| ロープ長さ | 巻取り長さ | 220 m |
| | 作業時最大 | 170 m |
| | 非作業時最大 | 220 m |
| ロープ引張力 | 定格 | 117 kN |
| | 1層目 (1巻目) の最大 | 215 kN |
| | ペダル操作により制御するブレーキ付きフリーフォールウインチ | |

旋回装置

減速ギアとマルチディスクブレーキ付き油圧モーター 2 個および内歯のある旋回ベアリングで構成。旋回ブレーキペダル (オプション) により、旋回動作を正確に制御可能。

マスト

フロントアタッチメントを容易に取付け可能にするライプマスト方式を採用。

カウンタウエイト

| | | |
|----------|----------------|--------|
| カウンタウエイト | 総ウエイト質量 | 56.4 t |
| | 9.1 t ベースウエイト数 | 1 |
| | 8.1 t 中段ウエイト数 | 5 |
| ロアウエイト | 6.8 t 上段ウエイト数 | 1 |
| | 総ウエイト質量 | 9 t |
| | 4.5 t ロアウエイト数 | 2 |

カーボディ

ジャッキアップ装置およびクローラサイドフレーム連結シリンダ付き。

クローラサイドフレーム

| | | |
|---------|-------------------------------------|------------------------------|
| クローラシュー | 965mm 幅フラットシュー (各側) | |
| 上部ローラ | 各側 5 個 | |
| | ダブルフランジタイプ: 3 個 シングルフランジタイプ: 2 個 | |
| 下部ローラ | 各側 11 個 | |
| 走行装置 | 各側 1 個 | |
| | 油圧走行装置 (油圧モーター+減速機) | |
| | 走行速度 (登坂能力: 30%) | 高速: 1.5 km/h 低速: 0.9 km/h |

クレーン仕様

寸法図／仕様

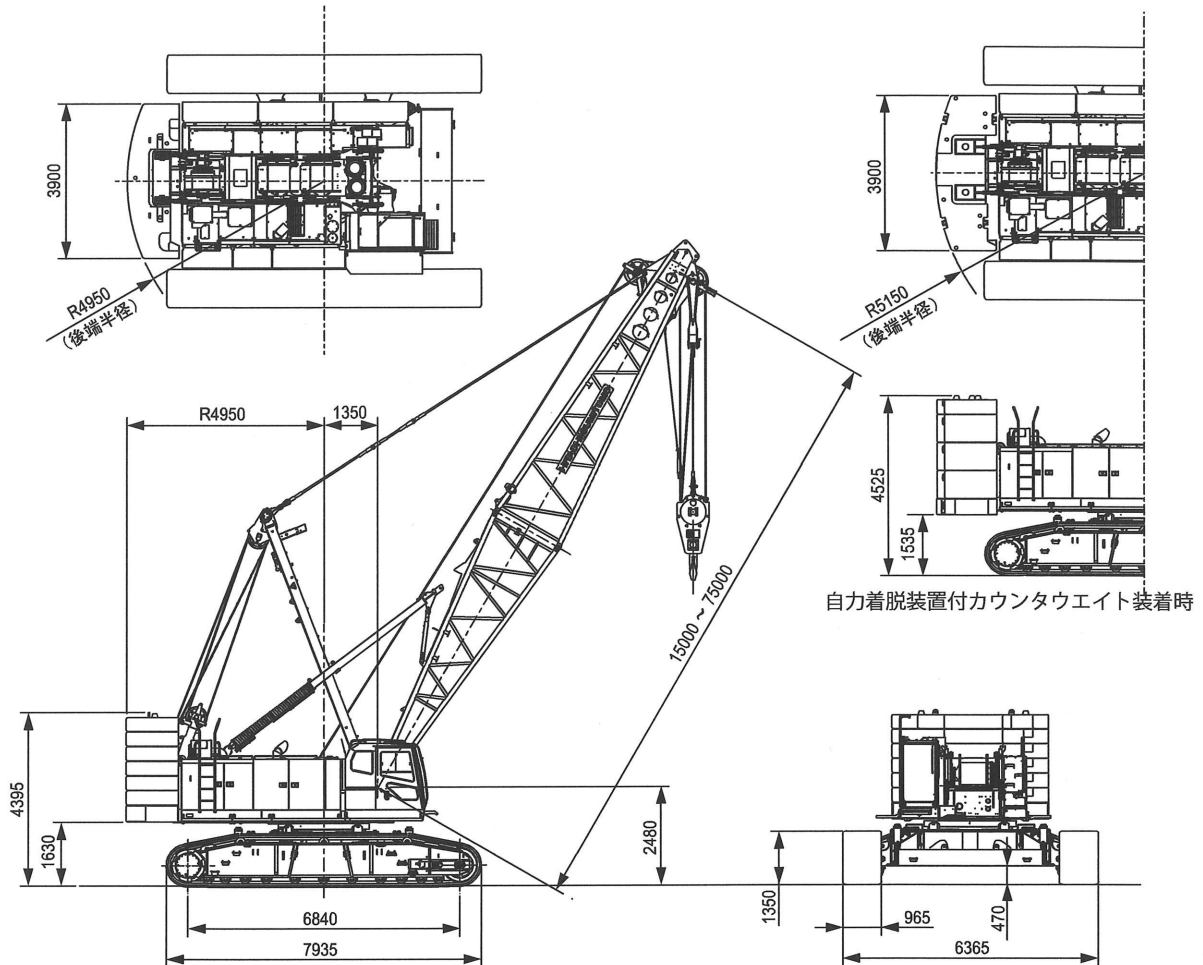

| クレーン仕様 | | |
|---------------|----------------------------|--------------------------------|
| 最大つり上げ荷重×作業半径 | t × m | 150 × 4.5 |
| 基本ブーム長さ | m | 15 |
| 最長ブーム長さ | m | 75 |
| 接地圧 | kPa (kgf/cm ²) | 104 (1.06) (基本ブーム 150tフック付) |
| 全装備質量 | t | 約 140 (基本ブーム 150tフック付) |

| フック質量 | |
|--------|----------|
| 150 t | 2,350 kg |
| 80 t | 1,350 kg |
| 35 t | 900 kg |
| 13.5 t | 620 kg |

【注】
単位は、国際単位系 (SI) による表示です。() 内は、従来の単位表示を参考値として併記しました。

| フック 容量 (t) | フロント・リア・第3 ウインチロープ掛数と吊上荷重 | | | | | | | | | | |
|---------------|---------------------------|------|-------|-----|------|-----|------|-----|------|-----|------|
| | 定格総荷重の最大値 (t) | | | | | | | | | | |
| | 11本掛 | 10本掛 | 9本掛 | 8本掛 | 7本掛 | 6本掛 | 5本掛 | 4本掛 | 3本掛 | 2本掛 | 1本掛 |
| 150 | 150 | 135 | 121.5 | 108 | 94.5 | 81 | 67.5 | 54 | 40.5 | 27 | — |
| 80 | — | — | — | — | — | 80 | 67.5 | 54 | 40.5 | 27 | — |
| 35 | — | — | — | — | — | — | — | — | 35 | 27 | — |
| 13.5 | — | — | — | — | — | — | — | — | — | — | 13.5 |

ブームの標準構成表

| ブーム (1/2) | |
|-----------|-------|
| ブーム長さ (m) | ブーム構成 |
| 15 | |
| 18 | |
| 21 | |
| 24 | |
| 27 | |
| 30 | |
| 33 | |
| 36 | |
| 39 | |
| 42 | |
| 45 | |

| ブーム (2/2) | |
|-----------|-------|
| ブーム長さ (m) | ブーム構成 |
| 48 | |
| 51 | |
| 54 | |
| 57 | |
| 60 | |
| 63 | |
| 66 | |
| 69 | |
| 72 | |
| 75 | |

▽印は中間支持ペンダントロープの取付位置を示します。

補助シーブ取付可能ブーム長さ

| ブーム長さ (m) | 15 | 18 | 21 | 24 | 27 | 30 | 33 | 36 | 39 | 42 | 45 | 48 | 51 | 54 | 57 | 60 | 63 | 66 | 69 | 72 | 75 | |
|-----------|----|----|----|----|----|----|----|----|----|----|----|----|----|----|----|----|----|----|----|----|----|---|
| 補助シーブ取付 | ○ | ○ | ○ | ○ | ○ | ○ | ○ | ○ | ○ | ○ | ○ | ○ | ○ | ○ | ○ | ○ | ○ | ○ | ○ | ○ | ○ | × |
| 2車補助シーブ取付 | ○ | ○ | ○ | ○ | ○ | ○ | ○ | ○ | ○ | ○ | ○ | ○ | ○ | ○ | ○ | ○ | ○ | ○ | ○ | ○ | × | × |

(○:可 ×:不可)

ロープかしめ部の刻印により、ブームペンダントロープを判別してください。

図示省略寸法

| 略記号 | ブーム長さ (m) | 長さ (m) | ロープ径 (mm) | 刻印 |
|-----|-----------|--------|-----------|---------------|
| 3 | 3 | 1.2 | 40 | □・△・40・1.2・C |
| 6 | 6 | 2.6 | 40 | □・△・40・2.55・C |
| 7.5 | 7.5 | 3 | 40 | □・△・40・3・C |
| 9 | 9 | 6 | 40 | □・△・40・6・C |
| | | 6.9 | 40 | □・△・40・6.9・C |
| | | 9 | 40 | □・△・40・9・C |

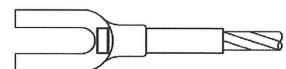

作業範囲図

■主ブーム

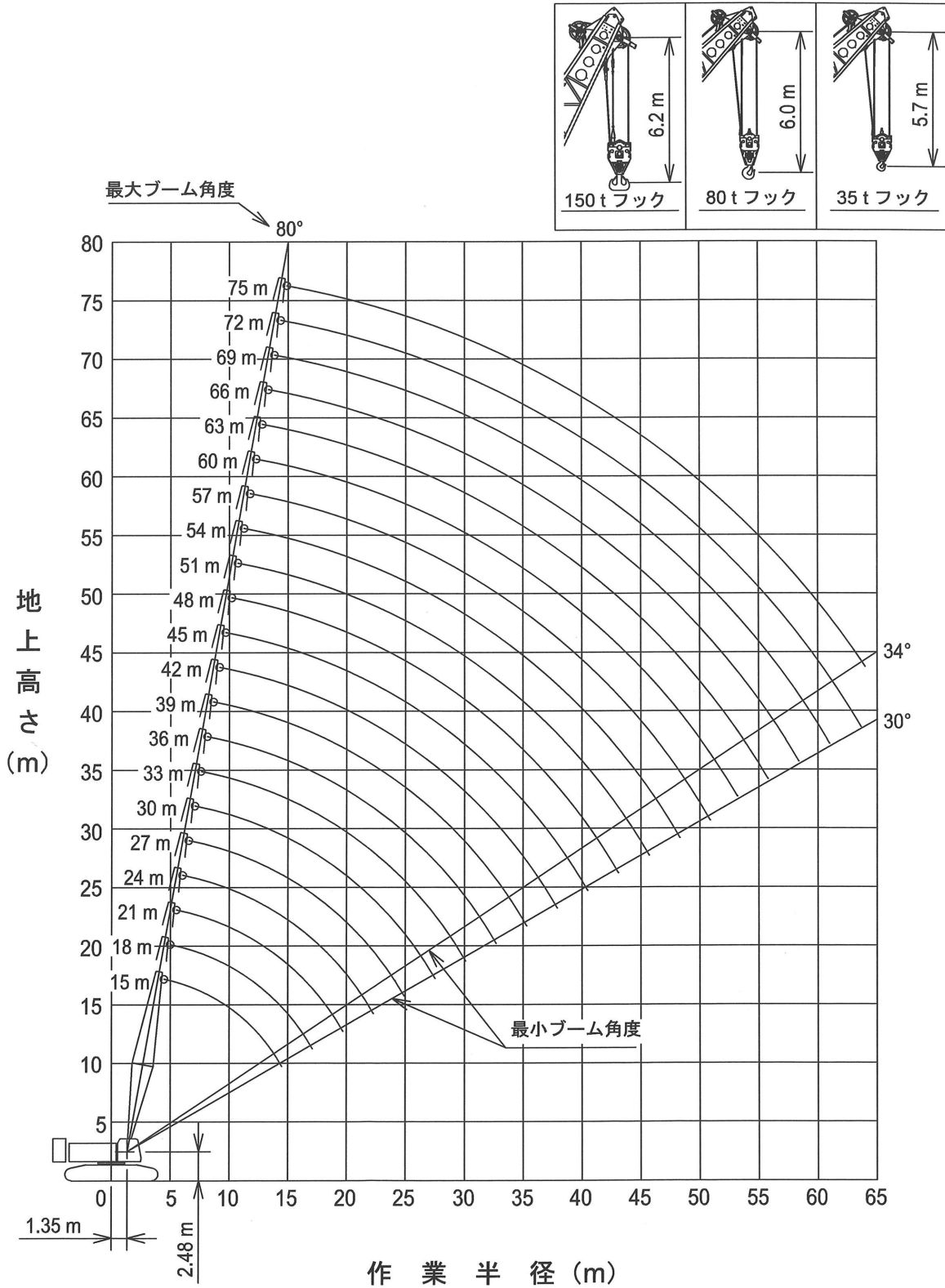

■補助シーブ

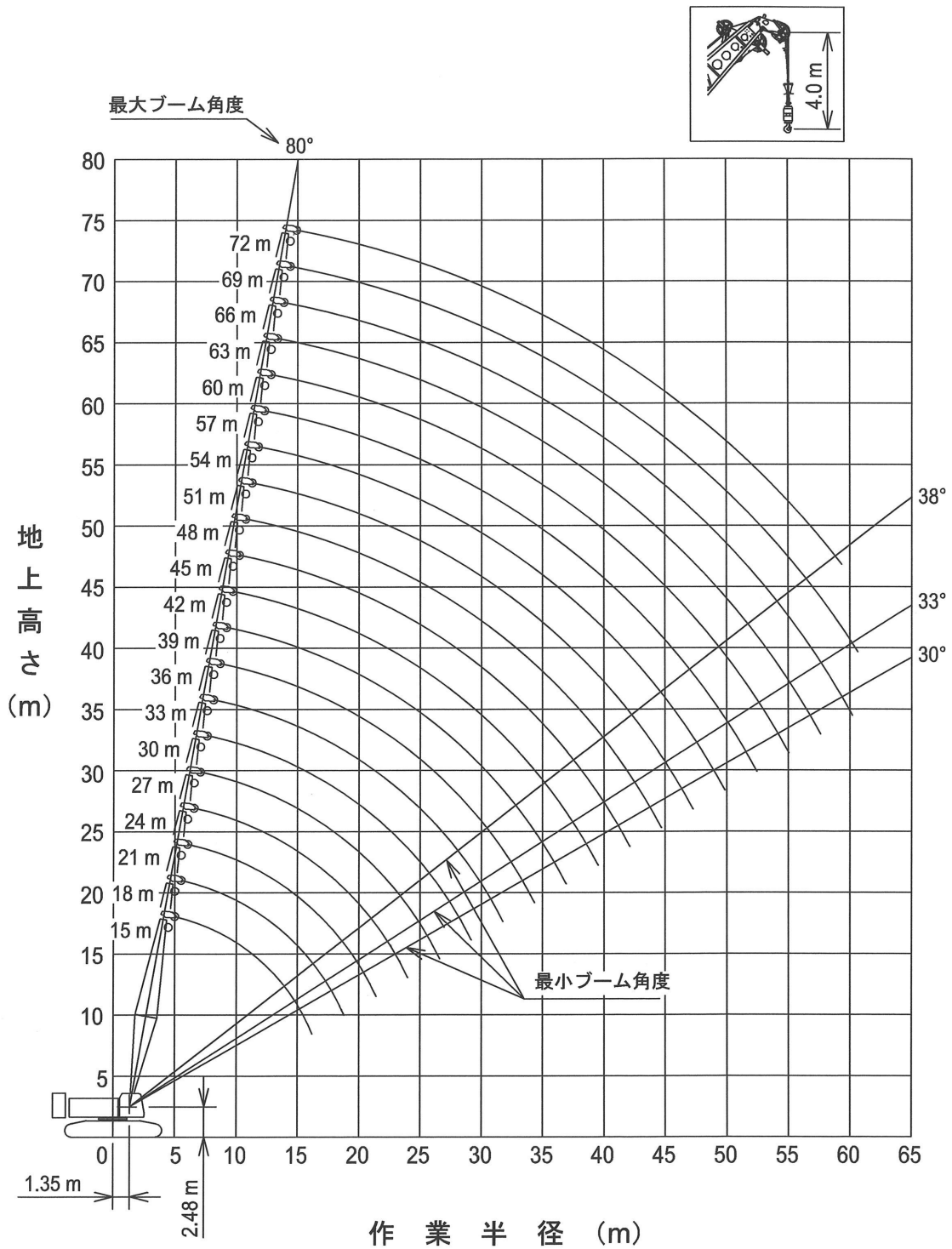

■ 2車補助シーブ

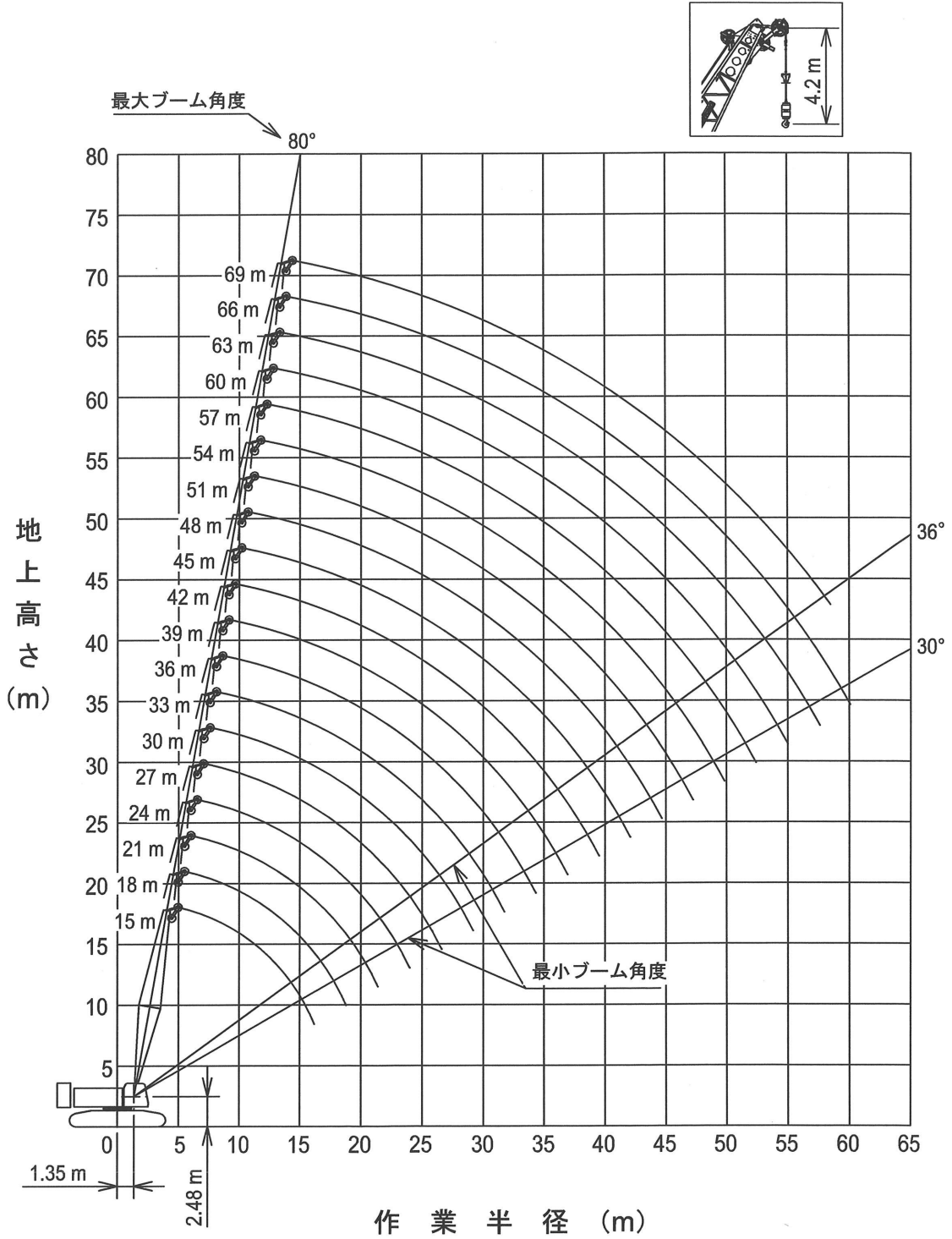

■補助シーブ付き主ブーム

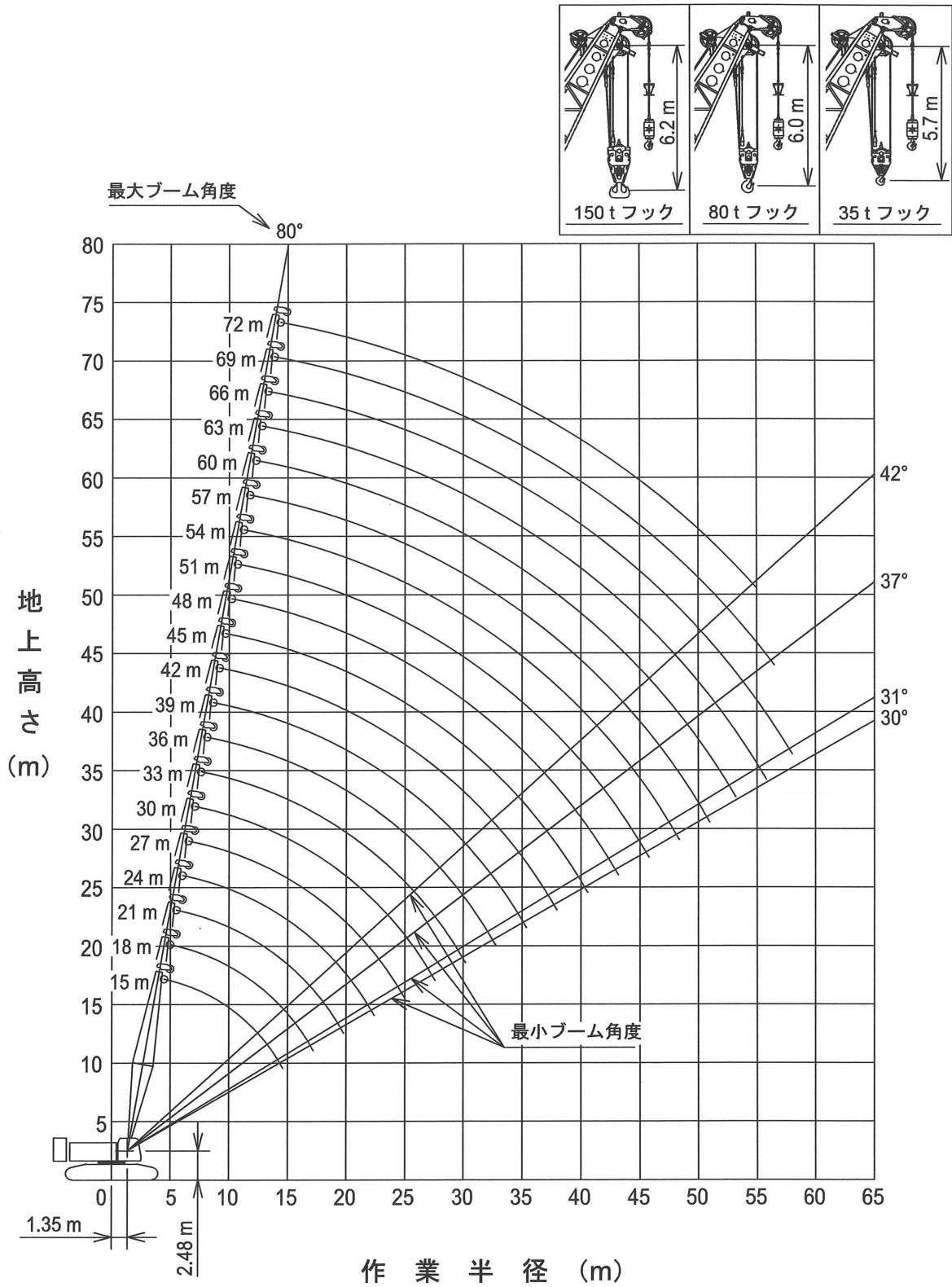

■ 2車補助シーブ付き主ブーム

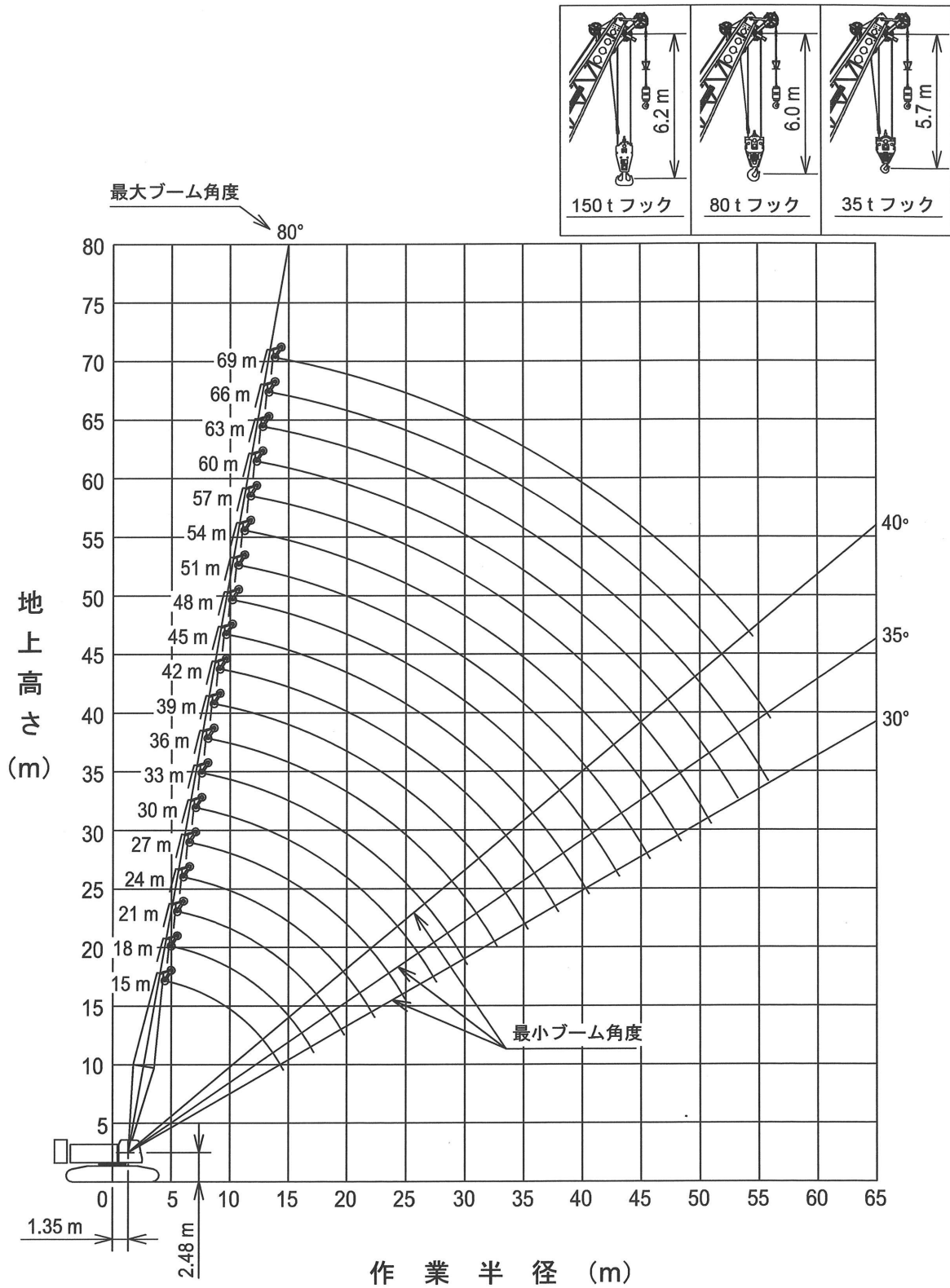

定格総荷重表

■主ブーム



| 作業半径 (m) | 主ブーム長さ | | | | | | | | | | | 作業半径 (m) |
|-------------|-----------|-----------|-----------|-----------|-----------|-----------|----------|-----------|-----------|-----------|-----------|-------------|
| | 15 | 18 | 21 | 24 | 27 | 30 | 33 | 36 | 39 | 42 | 45 | |
| 4.5 | 150.0 | | | | | | | | | | | 4.5 |
| 5.0 | 135.1 | 128.5/5.2 | | | | | | | | | | 5.0 |
| 5.5 | 123.3 | 113.3 | 116.8/5.7 | | | | | | | | | 5.5 |
| 6.0 | 113.4 | 113.3 | 113.5 | 104.7/6.3 | 92.2/6.8 | | | | | | | 6.0 |
| 7.0 | 97.5 | 97.4 | 97.7 | 97.6 | 91.1 | 81.0/7.4 | 73.2/7.9 | | | | | 7.0 |
| 8.0 | 85.5 | 84.8 | 84.7 | 84.3 | 83.9 | 78.9 | 72.9 | 65.2/8.5 | | | | 8.0 |
| 9.0 | 71.7 | 71.8 | 72.2 | 72.3 | 72.0 | 71.9 | 69.4 | 63.8 | 59.1 | 53.0/9.6 | | 9.0 |
| 10.0 | 61.4 | 61.5 | 61.9 | 61.9 | 61.8 | 61.9 | 61.8 | 61.1 | 56.7 | 52.2 | 48.1/10.1 | 10.0 |
| 12.0 | 47.4 | 47.5 | 47.8 | 47.8 | 47.8 | 47.8 | 47.7 | 47.6 | 47.5 | 47.5 | 44.9 | 12.0 |
| 14.0 | 38.4 | 38.4 | 38.7 | 38.7 | 38.7 | 38.6 | 38.5 | 38.5 | 38.4 | 38.4 | 38.2 | 14.0 |
| 16.0 | 36.6/14.5 | 32.1 | 32.4 | 32.4 | 32.3 | 32.3 | 32.2 | 32.1 | 32.0 | 32.0 | 31.8 | 16.0 |
| 18.0 | | 29.3/17.1 | 27.7 | 27.7 | 27.6 | 27.6 | 27.4 | 27.4 | 27.2 | 27.2 | 27.0 | 18.0 |
| 20.0 | | | 24.6/19.7 | 24.1 | 24.0 | 23.9 | 23.8 | 23.7 | 23.6 | 23.6 | 23.4 | 20.0 |
| 22.0 | | | | 21.2 | 21.1 | 21.1 | 20.9 | 20.8 | 20.7 | 20.7 | 20.5 | 22.0 |
| 24.0 | | | | 20.8/22.3 | 18.8 | 18.7 | 18.6 | 18.5 | 18.4 | 18.3 | 18.2 | 24.0 |
| 26.0 | | | | | 17.9/24.9 | 16.8 | 16.7 | 16.6 | 16.4 | 16.4 | 16.2 | 26.0 |
| 28.0 | | | | | | 15.6/27.5 | 15.1 | 15.0 | 14.8 | 14.8 | 14.6 | 28.0 |
| 30.0 | | | | | | | 13.7 | 13.6 | 13.4 | 13.4 | 13.2 | 30.0 |
| 32.0 | | | | | | | | 13.7/30.1 | 12.4 | 12.3 | 12.2 | 32.0 |
| 34.0 | | | | | | | | | 12.0/32.7 | 11.2 | 11.2 | 34.0 |
| 36.0 | | | | | | | | | | 10.6/35.3 | 10.2 | 36.0 |
| 38.0 | | | | | | | | | | | 9.5/37.9 | 38.0 |
| 40.0 | | | | | | | | | | | 8.5 | 40.0 |
| 42.0 | | | | | | | | | | | 8.4/40.5 | 42.0 |

| 作業半径 (m) | 主ブーム長さ | | | | | | | | | | 作業半径 (m) |
|-------------|-----------|-----------|-----------|-----------|-----------|-----------|------|-----------|-----------|-----------|-------------|
| | 48 | 51 | 54 | 57 | 60 | 63 | 66 | 69 | 72 | 75 | |
| 10.0 | 40.5/10.6 | 39.3/11.2 | 35.7/11.7 | | | | | | | | 10.0 |
| 12.0 | 40.5 | 38.3 | 35.3 | 32.4/12.3 | 27.0/12.9 | 26.0/13.5 | | | | | 12.0 |
| 14.0 | 38.2 | 35.8 | 33.1 | 30.6 | 27.0 | 25.6 | 27.0 | 24.2/14.5 | 21.1/15.1 | 18.5/15.6 | 14.0 |
| 16.0 | 31.8 | 31.7 | 30.9 | 28.6 | 26.0 | 23.9 | 26.4 | 23.4 | 20.7 | 18.3 | 16.0 |
| 18.0 | 27.1 | 26.9 | 26.8 | 26.6 | 24.3 | 22.3 | 25.3 | 22.4 | 19.8 | 17.5 | 18.0 |
| 20.0 | 23.4 | 23.3 | 23.1 | 23.0 | 22.8 | 20.3 | 22.7 | 21.5 | 18.9 | 16.7 | 20.0 |
| 22.0 | 20.5 | 20.4 | 20.2 | 20.1 | 20.1 | 18.6 | 19.8 | 19.6 | 18.1 | 15.9 | 22.0 |
| 24.0 | 18.2 | 18.0 | 17.8 | 17.7 | 17.7 | 17.1 | 17.4 | 17.3 | 17.1 | 15.2 | 24.0 |
| 26.0 | 16.2 | 16.1 | 15.9 | 15.8 | 15.8 | 15.6 | 15.5 | 15.3 | 15.1 | 14.6 | 26.0 |
| 28.0 | 14.6 | 14.4 | 14.2 | 14.1 | 14.1 | 13.9 | 13.8 | 13.6 | 13.5 | 13.3 | 28.0 |
| 30.0 | 13.2 | 13.0 | 12.8 | 12.7 | 12.7 | 12.5 | 12.4 | 12.2 | 12.1 | 11.9 | 30.0 |
| 32.0 | 12.0 | 11.8 | 11.6 | 11.5 | 11.5 | 11.3 | 11.2 | 11.0 | 10.8 | 10.7 | 32.0 |
| 34.0 | 10.9 | 10.8 | 10.6 | 10.4 | 10.4 | 10.3 | 10.1 | 10.0 | 9.8 | 9.6 | 34.0 |
| 36.0 | 10.0 | 9.9 | 9.7 | 9.5 | 9.5 | 9.3 | 9.2 | 9.0 | 8.8 | 8.7 | 36.0 |
| 38.0 | 9.2 | 9.0 | 8.8 | 8.7 | 8.7 | 8.5 | 8.4 | 8.2 | 8.0 | 7.8 | 38.0 |
| 40.0 | 8.5 | 8.3 | 8.1 | 8.0 | 7.9 | 7.8 | 7.6 | 7.5 | 7.3 | 7.0 | 40.0 |
| 42.0 | 7.8 | 7.7 | 7.5 | 7.3 | 7.3 | 7.1 | 7.0 | 6.8 | 6.5 | 6.3 | 42.0 |
| 44.0 | 7.5/43.1 | 7.1 | 6.9 | 6.7 | 6.7 | 6.4 | 6.3 | 6.1 | 5.8 | 5.6 | 44.0 |
| 46.0 | | 6.6/45.7 | 6.3 | 6.1 | 6.1 | 5.8 | 5.7 | 5.5 | 5.2 | 5.0 | 46.0 |
| 48.0 | | | 5.8 | 5.6 | 5.5 | 5.3 | 5.1 | 4.9 | 4.7 | 4.5 | 48.0 |
| 50.0 | | | 5.7/48.3 | 5.1 | 5.0 | 4.8 | 4.6 | 4.4 | 4.2 | 4.0 | 50.0 |
| 52.0 | | | | 4.9/50.9 | 4.6 | 4.3 | 4.2 | 4.0 | 3.7 | 3.5 | 52.0 |
| 54.0 | | | | | 4.3/53.2 | 3.9 | 3.8 | 3.6 | 3.3 | 3.1 | 54.0 |
| 56.0 | | | | | | 3.5/55.8 | 3.4 | 3.2 | 2.9 | 2.7 | 56.0 |
| 58.0 | | | | | | | 3.0 | 2.8 | 2.6 | 2.3 | 58.0 |
| 60.0 | | | | | | | | 2.9/58.4 | 2.5 | 2.2 | 60.0 |
| 62.0 | | | | | | | | | 2.3/61.0 | 1.9 | 62.0 |
| 64.0 | | | | | | | | | | 1.7/63.6 | 64.0 |

1. 上表に示す定格総荷重は、水平堅土上の定置荷役における値で、転倒荷重の78%以内、および移動式クレーン構造規格で定める前方安定度1.15以上です。
2. 実際につり上げられる荷重は、上表の定格総荷重からフックなどのつり具一切の質量を差し引いた値です。
3. □太線内の値は強度に基づいています。
4. 作業半径とは、荷をつった状態での旋回中心からつり荷の重心までの水平距離です。
5. カウンタウエイトは、5.6.4t(標準仕様)、ロアウエイトは9.0t(標準仕様)です。
6. 表中の○/○は、定格総荷重t/作業半径mを示します。
7. 巻上ロープ掛数と定格総荷重の最大値は下表の通りです。

| フック容量 | フック質量 (t) | 定格総荷重の最大値 | | | | | | | | | | |
|-------|--------------|-----------|------|-------|-----|------|-----|------|-----|------|-----|------|
| | | 11本掛 | 10本掛 | 9本掛 | 8本掛 | 7本掛 | 6本掛 | 5本掛 | 4本掛 | 3本掛 | 2本掛 | 1本掛 |
| 150t | 2.35 | 150 | 135 | 121.5 | 108 | 94.5 | 81 | 67.5 | 54 | 40.5 | 27 | - |
| 80t | 1.35 | - | - | - | - | - | 80 | 67.5 | 54 | 40.5 | 27 | - |
| 35t | 0.90 | - | - | - | - | - | - | - | - | 35 | 27 | - |
| 13.5t | 0.62 | - | - | - | - | - | - | - | - | - | - | 13.5 |

8. ブームにスカイウォークが取り付けられた状態で作業する場合の定格総荷重は、上表の定格総荷重から下表の値を差し引いた値となります。

| ブーム長さ | 15m | 18m | 21m | 24m | 27m | 30m | 33m | 36m | 39m | 42m | 45m |
|-------|------|------|------|------|------|------|------|------|------|------|------|
| 差引き荷重 | 0.1t | 0.1t | 0.1t | 0.1t | 0.2t | 0.2t | 0.2t | 0.2t | 0.3t | 0.3t | 0.3t |

| ブーム長さ | 48m | 51m | 54m | 57m | 60m | 63m | 66m | 69m | 72m | 75m |
|-------|------|------|------|------|------|------|------|------|------|------|
| 差引き荷重 | 0.3t | 0.3t | 0.3t | 0.3t | 0.3t | 0.3t | 0.4t | 0.4t | 0.4t | 0.4t |

■ 寸法図

単位:mm

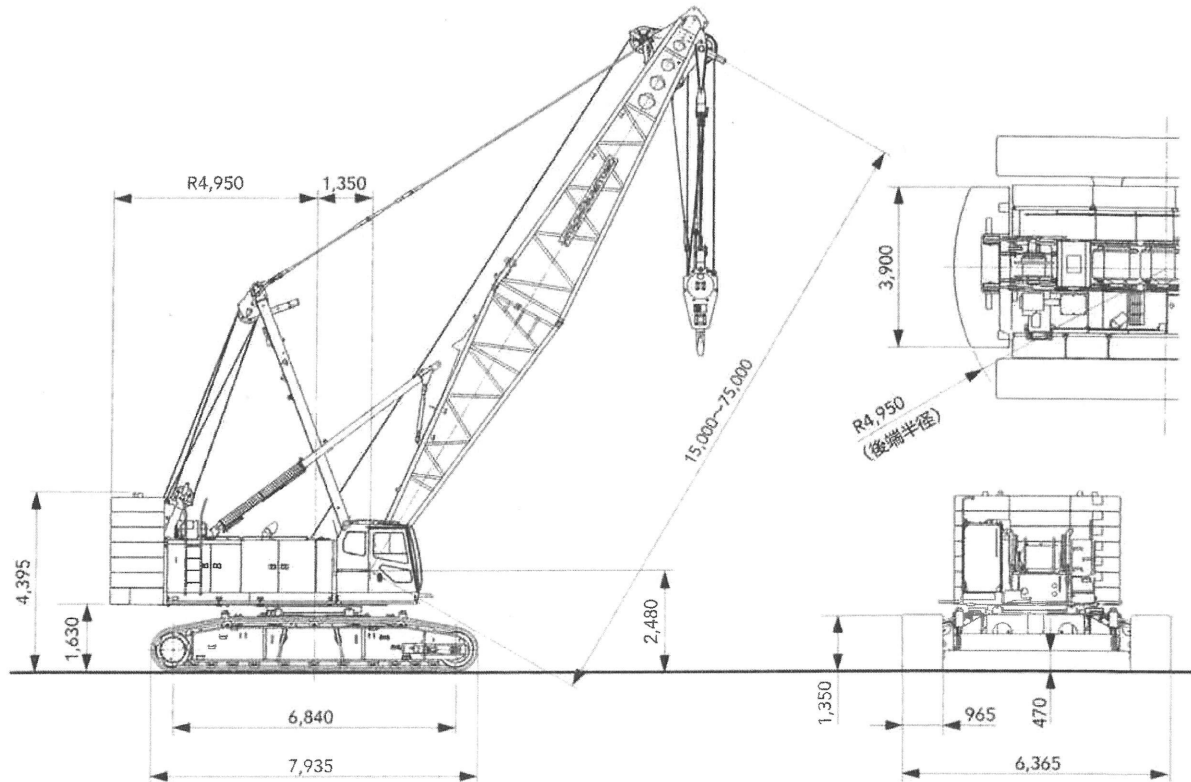

■ 仕様

| | | クレーン仕様 | |
|-----------------|-------------------------------|--------------------|---------|
| 最大つり上げ荷重 × 作業半径 | t × m | 150 × 4.5 | |
| 基本ブーム長さ | m | 15 | |
| 最長ブーム長さ | m | 75 | |
| ロープ速度* | フロント/リヤ(定格13.5t負荷時) | m/min | 110(45) |
| | 第3ウインチ(定格12t負荷時) | m/min | 95(30) |
| | ブーム起伏 | m/min | 44 |
| 旋回速度 | min ⁻¹ (rpm) | 1.7 | |
| 走行速度 高/低* | km/h | 1.5/0.9 | |
| 登坂能力 | %(度) | 30(17) | |
| エンジン名称 | | いすゞ6HK1(2011年基準適合) | |
| 定格出力 | kW/min ⁻¹ (PS/rpm) | 210/1900(285/1900) | |
| 接地圧 | kPa(kgf/cm ²) | 104(1.06) | |
| 全装備質量 | t | 140.5 | |

[注] *印は負荷により変化します。単位は、国際単位系(SI)による表示です。〈 〉内は、従来の単位表示を参考値として併記しました。

HSC
保証期間 **2年間** または、
2000時間

保証期間2倍。自信の信頼性を皆様へ。

- カタログに掲載した内容は、予告なく変更することがあります。
- 掲載写真は販売仕様と一部異なることがあります。
- 掲載写真はカタログ用にポーズをつけて撮影したものです。機械を離れるときは、必ず作業装置を接地させるなど、安全に心掛けて下さい。
- 掲載写真の色は印刷の関係上、実物と異なる場合があります。

- 本機の使用にあたっては取扱説明書を必ずお読み下さい。
- つり上げ荷重5トン以上の移動式クレーンの運転には「移動式クレーン運転免許証」が必要です。また、クレーン以外で使用する際は、該当する運転資格または講習等の修了証の取得者に限ります。

お問い合わせは…

日立住友重機械建機クレーン株式会社

本社：東京都台東区東上野6-9-3 住友不動産上野ビル8号館
Tel:03-3845-1396 Fax:03-3845-1394 <http://www.hsc-crane.com>

1303@01T.JA128